

取付説明書

SK28-Manual-240306

この度はオリジナルシフトノブ ジムニーシエラ用をお買い上げいただきありがとうございます。
取付の際はこの説明書をよくお読みいただき、正しく取り付けを行ってください。

また、この説明書は大切に保管して下さい。

このシフトノブはジムニー・シエラ用に設計されていますが、シフトノブシャフトのネジサイズがM10x1.25の車ならネジ長さ等が合えば取付可能です。

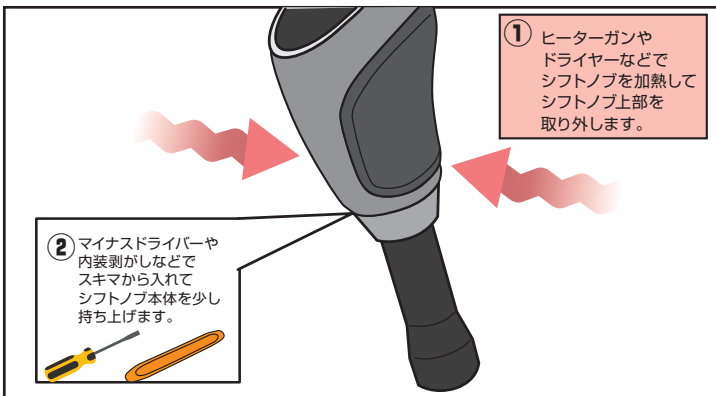
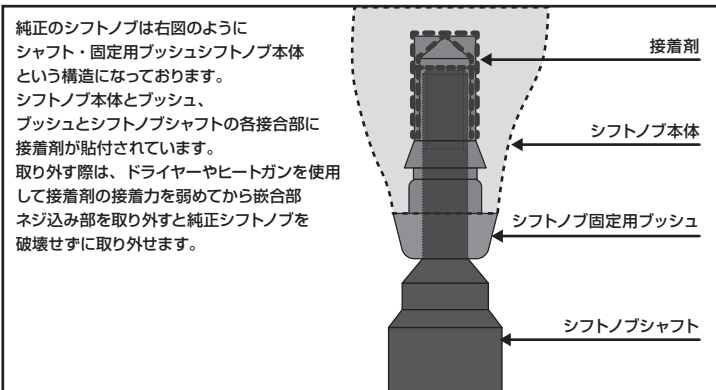

純正のシフトノブは右図のようにシャフト・固定用ブッシュシフトノブ本体という構造になっております。
シフトノブ本体とブッシュ、ブッシュとシフトノブシャフトの各接合部に接着剤が貼付されています。
取り外す際は、ドライヤーやヒートガンを使用して接着剤の接着力を弱めてから嵌合部ネジ込み部を反時計回りに取り外すと純正シフトノブを安全に取り外せます。

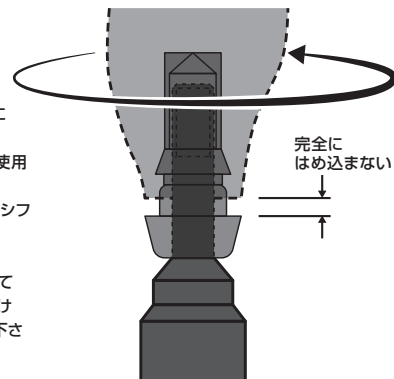

外れにくい場合はもう一度ノブ本体を外してブッシュを加熱してから再度ノブ本体を付け反時計回りに回してブッシュを取り外して下さい。

純正シフトノブが外せましたら、シャフトのネジ部分の接着剤を除去してからオリジナルシフトノブを時計回りに回して少し固くなったところから更に回してシフトパターンがまっすぐになるところで止めて下さい。

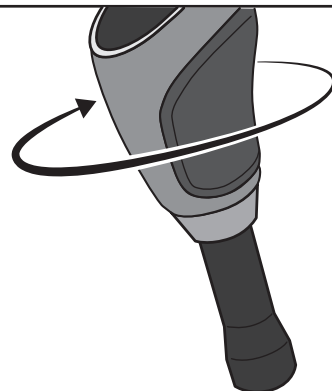

取付時の注意

※シフトノブ本体を外す時はケガにご注意下さい。

※接着部を加熱する際はやけどなどにご注意下さい。

※個体差等でオリジナルシフトノブをねじ込んだ時に正しいポジションに固定できない場合はネジ部分に接着剤を貼付して正しいポジションで止めて下さい。